

Operating Instructions  
Mode d'emploi  
Instrucciones de funcionamiento  
Manual de instruções

## Active Speaker System Système de haut-parleurs actifs Sistema de altavoces activos Sistema de altifalantes activos

Model No. **RP-SP38**

Before connecting, operating or adjusting this product, please read the instructions completely.  
Please keep this manual for future reference.

Avant de raccorder, faire fonctionner ou régler l'appareil, lire attentivement tout ce mode d'emploi. Conserver ce manuel.

Antes de conectar, operar o ajustar este producto, sírvase leer estas instrucciones completamente. Guarde este manual.

Antes de ligar, utilizar ou regular este produto, leia com cuidado estas instruções até ao fim. Guarde o manual para consultas futuras.

PP

**Panasonic Consumer Electronics Company, Division of Panasonic Corporation of North America**  
One Panasonic Way Secaucus,  
New Jersey 07094  
<http://www.panasonic.com>

**Panasonic Puerto Rico, Inc.**  
Ave. 65 de Infantería, Km. 9.5  
San Gabriel Industrial Park, Carolina,  
Puerto Rico 00985

**Panasonic Canada Inc.**  
5770 Ambler Drive  
Mississauga, Ontario L4W 2T3  
[www.panasonic.ca](http://www.panasonic.ca)

(En) (Fr) (Sp) (Pr)

RQT8815-Y  
M0606TK0

© 2006 Matsushita Electric Industrial Co., Ltd.  
Printed in China/Imprim en Chine/Impreso en China/Impresso em China

**Panasonic Consumer Electronics Company, Division of Panasonic Corporation of North America**  
One Panasonic Way Secaucus, New Jersey 07094

**FOR U.S.A.**

**Panasonic Puerto Rico, Inc.**  
Ave. 65 de Infantería, Km. 9.5, San Gabriel Industrial Park,  
Carolina, Puerto Rico 00985

### Panasonic / Technics Accessory Limited Warranty

#### Limited Warranty Coverage

If your product does not work properly because of a defect in materials or workmanship, Panasonic Consumer Electronics Company or Panasonic Puerto Rico, Inc. (collectively referred to as "the warrantor") will, for the length of the period as follows, which starts with the date of original purchase ("warranty period"), replace it with a new or a refurbished product.

Product	Parts	Service
Headphones, Earphones, Headset, Microphone, Speaker System, Cable, Slip-Mat	Ninety (90) days	Carry-in or Mail-in

During the "Parts" warranty period, there will be no charge for parts. You must carry-in or mail-in your product, during the warranty period. If non-rechargeable batteries are included, they are not warranted. This warranty only applies to products purchased and serviced in U.S.A. or Puerto Rico. This warranty is extended only to the original purchaser of a new product which was not sold "as is". A purchase receipt or other proof of the original purchase date is required for warranty service.

For assistance in U.S.A., please visit our Web Site at : <http://www.pasc.panasonic.com> or, send your request by E-mail to : [npcparts@us.panasonic.com](mailto:npcparts@us.panasonic.com) You may also contact us directly at : 1-800-332-5368 (Phone) or 1-800-237-9080 (Fax) (Monday - Friday 9 am - 8 pm, EST.)  
**Panasonic Services Company** : 20421 84th Avenue South, Kent, WA 98032 ( For hearing or speech impaired TTY users, TTY : 1-866-605-1277 )

For assistance in Puerto Rico, please contact at : (787) 750-4300 (Phone) or (787) 768-2910 (Fax) **Panasonic Puerto Rico, Inc.**

#### Limited Warranty limits And Exclusions

The warranty ONLY COVERS failures due to defects in materials or workmanship, and DOES NOT COVER normal wear and tear or cosmetic damage. The warranty ALSO DOES NOT COVER damages which occurred in shipment, or failures which are caused by products

not supplied by the warrantor, or failures which result from accidents, misuse, abuse, neglect, mishandling, misapplication, alteration, faulty installation, set-up adjustments, misadjustment of consumer controls, improper maintenance, power line surge, lightning damage, modification, rental use of the product, serviced by anyone other than a Factory ServiCenter or other Authorized Sevicer, or damage that is attributable to acts of Gods.

**THERE ARE NO EXPRESS WARRANTIES EXCEPT AS LISTED UNDER "LIMITED WARRANTY COVERAGE". THE WARRANTOR IS NOT LIABLE FOR INCIDENTAL OR CONSEQUENTIAL DAMAGES RESULTING FROM THE USE OF THIS PRODUCT, OR ARISING OUT OF ANY BREACH OF THIS WARRANTY, INCLUDING WITHOUT LIMITATION, LOSS OF GOODWILL, PROFITS OR REVENUE, LOSS OF USE OF THIS PRODUCT OR ANY ASSOCIATED EQUIPMENT, COST OF SUBSTITUTE EQUIPMENT, DOWNTIME COSTS, OR CLAIMS OF ANY PARTY DEALING WITH BUYER FOR SUCH DAMAGES.** (As examples, this excludes damages for lost time, cost of having someone remove or re-install an installed unit if applicable, travel to and from the servicer. The items listed are not exclusive, but are for illustration only.) **ALL EXPRESS AND IMPLIED WARRANTIES, INCLUDING THE WARRANTIES OF MERCHANTABILITY, ARE LIMITED TO THE PERIOD OF THE LIMITED WARRANTY.**

Some states do not allow the exclusions or limitations of incidental or consequential damages, or limitations on how long an implied warranty lasts, so the exclusions may not apply to you.

This warranty gives you specific legal rights and you may also have others rights which vary from state to state. If a problem with this product develops during or after the warranty period, you may contact your dealer or ServiCenter. If the problem is not handled to your satisfaction, then write to the warrantor's Consumer Affairs Department at the address listed for the warrantor.

**PARTS AND SERVICE WHICH ARE NOT COVERED BY THIS LIMITED WARRANTY ARE YOUR RESPONSIBILITY.**

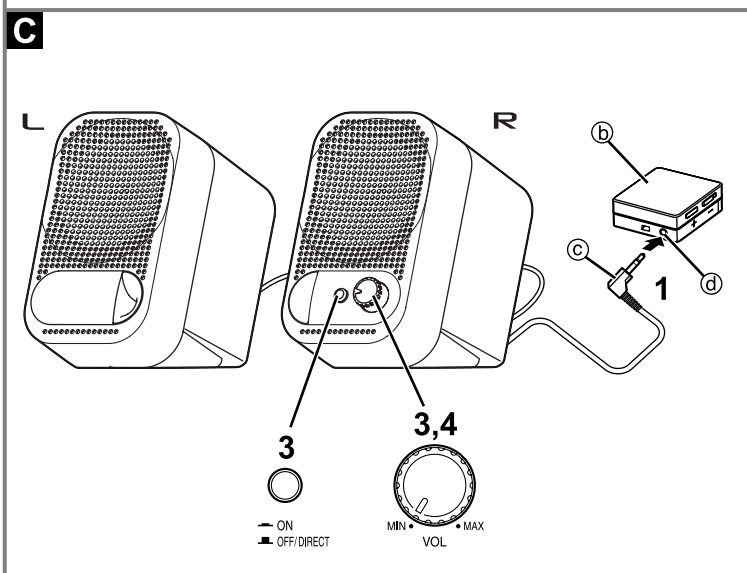
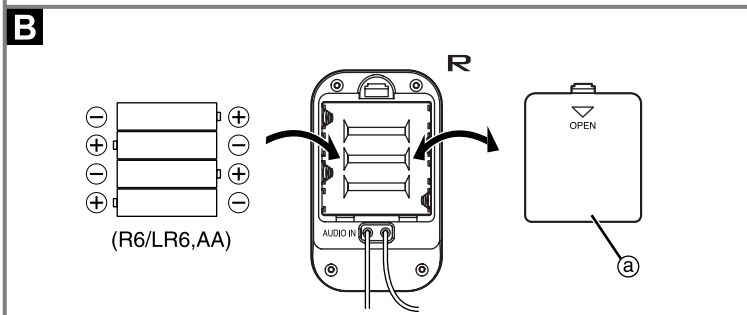
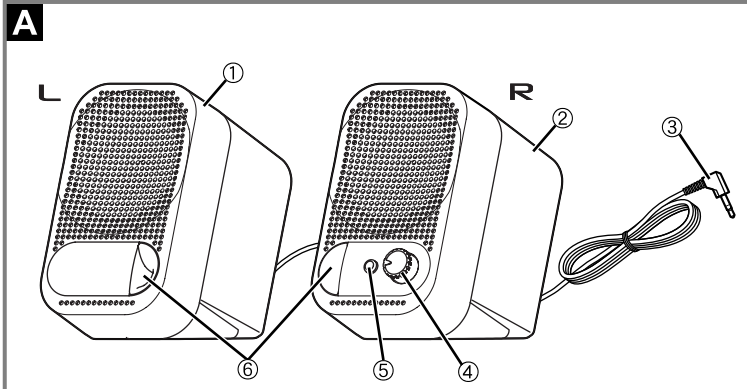

**A Names of the parts**

- ① Left speaker
- ② Right speaker
- ③ AUDIO IN plug
- ④ Volume control
- ⑤ Power switch/operation indicator [ON/OFF]
- ⑥ Bass sound output area

**B Inserting the batteries**

1. **Open the battery lid** ⑥.
  2. **Insert the 4 batteries (not included)**. Press down on the ⊖ end. Match the poles (+ and ⊖).
  3. **Close the battery lid** ⑥.
- If rechargeable batteries are to be used, rechargeable batteries manufactured by Panasonic are recommended.
- When to change the batteries**  
Replace with new batteries when the operation indicator starts to fade and/or flash. Also replace when sound becomes distorted or fades.

**C Connection and usage**

1. **Turn down the volume of the digital audio player, etc.** (b), and insert the **AUDIO IN plug** (c) (3.5 mm stereo) into the phone jack (d).
  2. **Adjust the volume to a level at which the sound from the sound source will not be distorted.**
  3. **Turn down the volume level of [VOL], and set the power switch to "ON"**. The operation indicator turns green.
  4. **Adjust [VOL]**.  
When using a unit without a built-in amplifier, set the power switch to "OFF/DIRECT". [VOL] cannot be adjusted.
- If the sound is distorted, turn down the volume of the unit or the sound source. Using the unit with the sound distorted may cause the unit to fail.

**Specifications**

- Speaker unit:** 57 mm (2-1/4 in.) full range  
**Impedance:** 4 Ω  
**Frequency range:** 100 Hz - 20 kHz (at -16 dB)  
**Output power:** 1 W + 1 W (10% THD, 1 kHz)  
**Power requirements:** DC 6 V, 4 batteries (R6/LR6, AA)  
**Approximate play times:** 35 hours (alkaline batteries)  
**Plug:** L-type 3.5 mm (1/8 in.) stereo  
**Cord length:** 1 m (3.3 ft.)  
**Dimensions (W × H × D):** 66 mm × 112 mm × 93 mm (2-5/8 in. × 4-7/16 in. × 3-11/16 in.)  
**Mass (without batteries):** L: 220 g (7.8 oz.), R: 280 g (9.9 oz.)

**Note**

The actual life of the battery depends on operating conditions. Specifications are subject to change without notice. Mass and dimensions are approximate.

**A Nomenclature des pièces**

- ① Haut-parleur gauche
- ② Haut-parleur droit
- ③ Fiche AUDIO IN
- ④ Commande de volume
- ⑤ Interrupteur d'alimentation/témoin de fonctionnement [ON/OFF]
- ⑥ Zone de sortie des graves

**B Insérer les piles**

1. **Ouvrez le couvercle du logement à piles** ⑥.
  2. **Insérez 4 piles (non fournies)**. Appuyez sur l'extrémité ⊖. Faites correspondre les pôles (+ et ⊖).
  3. **Fermez le couvercle du logement à piles** ⑥.
- Si l'on doit utiliser des batteries rechargeables, il est recommandé d'utiliser des batteries rechargeables de marque Panasonic.
- Quand changer les piles**  
Remplacez les piles par des neuves lorsque le témoin de fonctionnement commence à pâler et/ou à clignoter. Remplacez-les aussi lorsque le son devient distordu ou lorsqu'il faiblit.

**C Raccordement et utilisation**

1. **Baissez le volume du lecteur audio numérique, etc.** (b), et insérez la **fiche AUDIO IN** (c) (3,5 mm stéréo) dans la prise audio (d).
2. **Réglez le volume sur un niveau pour lequel le son de la source sonore ne sera pas distordu.**
3. **Baissez le niveau de [VOL], et réglez l'interrupteur d'alimentation sur "ON"**. Le témoin de fonctionnement devient vert.
4. **Réglez [VOL]**.  
Si vous utilisez un appareil sans amplificateur intégré, réglez l'interrupteur d'alimentation sur "OFF/DIRECT". Il n'est pas possible de régler [VOL].  
Si le son est distordu, baissez le volume de l'appareil ou de la source sonore. L'appareil risque de subir des dommages si vous l'utilisez avec le son distordu.

**Fiche technique**

- Haut-parleur:** 57 mm, gamme étendue  
**Impédance:** 4 Ω  
**Plage de fréquence:** 100 Hz - 20 kHz (à -16 dB)  
**Puissance de sortie:** 1 W + 1 W (DHT 10%, 1 kHz)  
**Consommation:** 4 piles CC 6 V (R6/LR6, AA)  
**Temps de lecture approximatifs:** 35 heures (piles alcalines)  
**Fiche:** 3,5 mm stéréo, type L  
**Longueur du cordon:** 1 m  
**Dimensions (L × H × P):** 66 mm × 112 mm × 93 mm  
**Poids (sans les piles):** L : 220 g, R : 280 g

**Remarque**

La durée de vie effective de la pile dépend des conditions d'utilisation. Spécifications sont sujettes à modifications sans préavis. Les poids et les dimensions sont approximatifs.

**A Nombres de las partes**

- ① Altavoz izquierdo
- ② Altavoz derecho
- ③ Clavija AUDIO IN
- ④ Control de volumen
- ⑤ Interruptor de alimentación/indicador de funcionamiento [ON/OFF]
- ⑥ Zona de salida de sonidos graves

**B Introducción de las pilas**

1. Abra la tapa de las pilas ③.
  2. Introduzca 4 pilas (no suministradas). Presione sobre el extremo ⊖. Haga coincidir los polos (+ y ⊖).
  3. Cierre la tapa de las pilas ③.
- Si van a utilizarse baterías recargables, se recomiendan las fabricadas por Panasonic. **Cuándo cambiar las pilas**  
Cambie las pilas por otras nuevas cuando la luz del indicador de funcionamiento empiece a perder intensidad y/o parpadee. Cámbielas también cuando el sonido se distorsione o se desvanezca.

**C Conexión y utilización**

1. Baje el volumen del reproductor de audio digital, etc. ⑤ e introduzca la clavija AUDIO IN ③ (3,5 mm, estéreo) en la toma de auriculares ④.
2. Ajuste el volumen a un nivel con el cual no se distorsione el sonido de la fuente de sonido.
3. Baje el nivel del sonido de [VOL] y ponga el interruptor de alimentación en "ON".  
El indicador de funcionamiento se pone verde.
4. Ajuste [VOL].  
Cuando utilice una unidad sin amplificador incorporado, ponga el interruptor de alimentación en "OFF/DIRECT". [VOL] no se puede ajustar.  
Si el sonido se distorsiona, baje el volumen de la unidad o de la fuente de sonido. La utilización de la unidad con el sonido distorsionado puede causar fallos en la misma.

**Especificaciones**

**Unidad de altavoces:** 57 mm, gama completa

**Impedancia:** 4 Ω

**Gama de frecuencias:** 100 Hz - 20 kHz (a -16 dB)

**Potencia de salida:** 1 W + 1 W (10% THD, 1 kHz)

**Alimentación:** 4 pilas de CC 6 V (R6/LR6, AA)

**Tiempos de reproducción aproximados:** 35 horas (pilas alcalinas)

**Clavija:** Tipo L, 3,5 mm, estéreo

**Longitud del cable:** 1 m

**Dimensiones (An x Al x Prof):** 66 mm x 112 mm x 93 mm

**Peso (sin pilas):** L: 220 g, R: 280 g

**Nota**

La duración real de la pila depende de las condiciones de funcionamiento. Las especificaciones están sujetas a cambios sin previo aviso. Los pesos y las dimensiones son aproximados.

**A Nomes das peças**

- ① Alto-falante esquerdo
- ② Alto-falante direito
- ③ Plugue AUDIO IN
- ④ Controle de volume
- ⑤ Interruptor de energia/indicador de funcionamento [ON/OFF]
- ⑥ Área de saída de sons baixos

**B Colocar as pilhas**

1. Abra a tampa do compartimento das pilhas ③.
  2. Coloque quatro pilhas (não fornecidas). Pressione na extremidade marcada com ⊖. Faça coincidir as polaridades (+ e ⊖).
  3. Feche a tampa do compartimento das pilhas ③.
- Se utilizar pilhas recarregáveis, recomendamos que use pilhas Panasonic. **Quando trocar as pilhas**  
Troque por pilhas novas quando o indicador de funcionamento ficar débil e/ou piscar. Troque-as também quando o som ficar distorcido ou fraco.

**C Conexão e utilização**

1. Diminua o volume do leitor de áudio digital, etc. ⑤ e insira o plugue AUDIO IN ③ (3,5 mm estéreo) na tomada do fone ④.
2. Regule o volume em um nível no qual o som da fonte sonora não seja distorcido.
3. Diminua o nível do volume com [VOL] e coloque o interruptor de energia em "ON".  
O indicador de funcionamento fica verde.
4. Regule o [VOL].  
Para utilizar um aparelho sem amplificador incorporado, coloque o interruptor de energia em "OFF/DIRECT". Não é possível regular o [VOL].  
Se o som estiver distorcido, diminua o volume do aparelho ou da fonte sonora. Utilizar o aparelho com o som distorcido pode causar problemas no mesmo.

**Especificações**

**Alto-falante:** 57 mm gama total

**Impedância:** 4 Ω

**Faixa de frequência:** 100 Hz - 20 kHz (a -16 dB)

**Potência de saída:** 1 W + 1 W (10% THD, 1 kHz)

**Requisitos de energia:** CC 6 V, 4 pilhas (R6/LR6, AA)

**Tempo aproximado de reprodução:** 35 horas (pilhas alcalinas)

**Plugue:** Tipo L 3,5 mm, estéreo

**Comprimento do fio:** 1 m

**Dimensões (L x A x P):** 66 mm x 112 mm x 93 mm

**Peso (sem pilhas):** L: 220 g, R: 280 g

**Nota**

A duração real da pilha depende das condições de funcionamento. As características estão sujeitas a alteração sem aviso prévio. Os valores do peso e as dimensões são aproximados.

Panasonic Canada Inc.

**FOR CANADA****Panasonic / Technics Accessories Limited Warranty**

Panasonic Canada Inc. warrants this product to be free from defects in material and workmanship and agrees to remedy any such defect for a period as stated below from the date of original purchase.

Accessories including rechargeable batteries

Ninety (90) days

**LIMITATIONS AND EXCLUSIONS**

This warranty does not apply to products purchased outside Canada or to any product which has been improperly installed, subjected to usage for which the product was not designed, misused or abused, damaged during shipping, or which has been altered or repaired in any way that affects the reliability or detracts from the performance, nor does it cover any product which is used commercially. Dry cell batteries are also excluded from coverage under this warranty.

This warranty is extended to the original end user purchaser only. A purchase receipt or other proof of date of original purchase is required before warranty service is performed.

**THIS EXPRESS, LIMITED WARRANTY IS IN LIEU OF ALL OTHER WARRANTIES, EXPRESS OR IMPLIED, INCLUDING ANY IMPLIED WARRANTIES OF MERCHANTABILITY AND FITNESS FOR A PARTICULAR PURPOSE.**

**IN NO EVENT WILL PANASONIC CANADA INC. BE LIABLE FOR ANY SPECIAL, INDIRECT OR CONSEQUENTIAL DAMAGES.**

In certain instances, some jurisdictions do not allow the exclusion or limitation of incidental or consequential damages, or the exclusion of implied warranties, so the above limitations and exclusions may not be applicable.

**WARRANTY SERVICE**

**FOR PRODUCT OPERATION ASSISTANCE**, please contact:

Our Customer Care Centre:

Telephone #: (905) 624-5505

1-800 #: 1-800-561-5505

Fax #: (905) 238-2360

Email link: "Customer support" on [www.panasonic.ca](http://www.panasonic.ca)

**FOR PRODUCT REPAIRS**, please locate your nearest Authorized Servicecentre at [www.panasonic.ca](http://www.panasonic.ca) :

Link: "ServicecentresTM locator" under "Customer support"

**IF YOU SHIP THE PRODUCT TO A SERVICENTRE**

Carefully pack and send prepaid, adequately insured and preferably in the original carton. Include details of the defect claimed, and proof of date of original purchase.

AVC200606

Panasonic Canada Inc.

**POUR LE CANADA****Certificat de garantie limitée de Panasonic / Technics pour accessoires**

Panasonic Canada Inc. garantit cet appareil contre tout vice de fabrication et accepte, le cas échéant, de remédier à toute défectuosité pendant la période indiquée ci-dessous et commençant à partir de la date d'achat original.

Accessoires incluant les piles rechargeables

Quatre-vingt-dix (90) jours

**LIMITATIONS ET EXCLUSIONS**

Cette garantie n'est valide que pour les appareils achetés au Canada et ne couvre pas les dommages résultant d'une installation incorrecte, d'un usage abusif ou impropre ainsi que ceux découlant d'un accident en transit ou de manipulation. De plus, si l'appareil a été altéré ou transformé de façon à modifier l'usage pour lequel il a été conçu ou utilisé à des fins commerciales, cette garantie devient nulle et sans effet. Les piles sèches ne sont pas couvertes sous cette garantie.

Cette garantie est octroyée à l'utilisateur original seulement. La facture ou autre preuve de la date d'achat original sera exigée pour toute réparation sous le couvert de cette garantie.

**CETTE GARANTIE LIMITÉE ET EXPRESSE REMPLACE TOUTE AUTRE GARANTIE, EXPRESSE OU IMPLICITE, INCLUANT LES GARANTIES IMPLICITES DU CARACTÈRE ADÉQUAT POUR LA COMMERCIALISATION ET UN USAGE PARTICULIER.**

**PANASONIC N'AURA D'OBLIGATION EN AUCUNE CIRCONSTANCE POUR TOUT DOMMAGE DIRECT, INDIRECT OU CONSÉCUTIF.**

Certaines juridictions ne reconnaissent pas les exclusions ou limitations de dommages indirects ou consécutifs, ou les exclusions de garanties implicites. Dans de tels cas, les limitations stipulées ci-dessus peuvent ne pas être applicables.

**RÉPARATION SOUS GARANTIE**

**Pour de l'aide sur le fonctionnement de l'appareil**, veuillez contacter

notre service à la clientèle au :

N de téléphone : (905) 624-5505

Ligne sans frais : 1-800-561-5505

N de télécopieur : (905) 238-2360

Lien courriel : « Support à la clientèle » à [www.panasonic.ca](http://www.panasonic.ca)

**Pour la réparation des appareils**, veuillez consulter notre site [www.panasonic.ca](http://www.panasonic.ca) pour connaître le centre de service agréé le plus près de votre domicile :

Lien : « Centres de service » sous « support à la clientèle »

**Expédition de l'appareil à un centre de service**

Emballer soigneusement l'appareil, de préférence dans le carton d'origine, et l'expédier port payé et assuré au centre de service. Inclure la description détaillée de la panne et la preuve de la date d'achat original.

AVC200606



**Caution**

- Do not attach these speakers to walls or ceilings.
- Do not use or install the speakers in the following places:  
Very dusty or sandy/very hot/very humid places  
Near clocks/watches or credit cards/bank cards
- Do not insert any foreign objects into the bass sound output area.
- Do not drop this unit or expose it to strong shocks.
- To avoid product damage, do not expose this product to rain, water or other liquids.
- Noise may occur due to dirt on the plug. Clean the plug with a soft dry cloth if this occurs.
- Do not mix old and new batteries or different types of batteries.
- Do not use the batteries if the covering has been peeled off.
- Do not heat or expose to flame of battery.
- Do not recharge ordinary dry cell battery.
- Remove the battery if the unit is not to be used for a long time.
- Mishandling of battery can cause electrolyte leakage which can damage items the fluid contacts and may cause a fire.

**If irregular coloring occurs on your television:**

These speakers are designed to be used close to a television, but the picture may be affected with some televisions and set-up combinations.

**If this occurs, turn the television off for about 30 minutes.**

The television's demagnetizing function should correct the problem. If it persists, move the speakers further away from the television.

**Product service**

Do not attempt to remove the cover(s) or repair the unit yourself.  
Refer servicing to qualified personnel only.

**Product information**

For product service, product information or assistance with product operation, refer to the servicenter directory.

**-If you see this symbol-****Information on Disposal in other Countries outside the European Union**

This symbol is only valid in the European Union.  
If you wish to discard this product, please contact your local authorities or dealer and ask for the correct method of disposal.

The model number and serial number of this product can be found on either the back or the bottom of the unit.  
Please note them in the space provided below and keep for future reference.

MODEL NUMBER RP-SP38  
SERIAL NUMBER \_\_\_\_\_

**User memo:**

DATE OF PURCHASE \_\_\_\_\_  
DEALER NAME \_\_\_\_\_  
DEALER ADDRESS \_\_\_\_\_  
TELEPHONE NUMBER \_\_\_\_\_

**Attention**

- Ne fixez pas ces enceintes sur les murs ni au plafond.
- Ne pas utiliser ni installer les enceintes aux emplacements suivants :  
Endroits très poussiéreux ou sablonneux, ainsi que les endroits très chauds ou humides  
Près des horloges, montres, cartes de crédit ou cartes bancaires
- N'insérez aucun corps étranger dans la zone de sortie des graves.
- Ne pas laisser tomber l'appareil ni l'exposer à des chocs violents.
- Pour éviter d'endommager le casque, protégez-le de la pluie, de l'eau ou d'autres liquides.
- La présence de poussière sur la prise risque d'engendrer du bruit. Nettoyez alors la prise avec un chiffon sec et doux.
- N'utilisez pas ensemble des piles usagées et des piles neuves, ni des piles de types différents.
- N'utilisez pas les piles si leur revêtement a été retiré.
- Évitez de chauffer les piles ou de les exposer à des flammes.
- N'essayez pas de recharger la pile sèche ordinaire.
- Si vous prévoyez que l'appareil restera longtemps inutilisé, retirez la pile.
- Une mauvaise utilisation de la pile peut provoquer des pertes d'électrolyte, ce qui peut endommager les pièces avec lesquelles le liquide entre en contact et provoquer un incendie.

**Si une distorsion des couleurs se produit sur votre téléviseur:**

Ces enceintes sont conçues pour être utilisées à proximité d'un téléviseur, mais l'image peut être affectée sur certains téléviseurs et avec certaines combinaisons d'emplacement.

**Si cela se produit, éteignez le téléviseur pendant environ 30 minutes.**

La fonction de démagnétisation du téléviseur devrait corriger le problème. S'il persiste, éteignez davantage les enceintes du téléviseur.

**Entretien de l'appareil**

N'essayez pas de retirer les couvercles ni de réparer vous-même le casque. Pour l'entretien de l'appareil, faites appel à un agent qualifié.

**Informations sur le produit**

Pour toutes questions concernant l'entretien de l'appareil, les informations sur le produit ou l'utilisation du casque, consultez le répertoire des centres de réparation.

**- Si ce symbole apparaît -****Information sur la mise au rebut dans les pays n'appartenant pas à l'Union européenne**

Ce symbole est uniquement valide dans l'Union européenne.  
Si vous désirez mettre ce produit au rebut, contactez l'administration locale ou le revendeur et informez-vous de la bonne façon de procéder.

Le numéro de modèle et le numéro de série de cet appareil se trouvent à l'arrière ou sur sa face inférieure.

Notez-les dans l'espace prévu ci-dessous et conservez-les pour référence future.  
NUMÉRO DE MODÈLE RP-SP38  
NUMÉRO DE SÉRIE \_\_\_\_\_

**Mémo utilisateur :**

DATE DE L'ACHAT \_\_\_\_\_  
NOM DU DISTRIBUTEUR \_\_\_\_\_  
ADRESSE DU DISTRIBUTEUR \_\_\_\_\_  
NUMÉRO DE TÉLÉPHONE \_\_\_\_\_

**Precaución**

- No coloque estos altavoces en paredes ni techos.
- No utilice ni instale los altavoces en los siguientes lugares:  
Lugares muy polvorientos o arenosos, muy calientes o muy húmedos  
Cerca de relojes ni tarjetas de crédito/tarjetas bancarias
- No introduzca ningún objeto extraño en la zona de salida de los sonidos graves.
- No deje caer esta unidad ni la exponga a golpes fuertes.
- Para evitar estropear el producto, no lo exponga a la lluvia, el agua u otros líquidos.
- Si la clavija está sucia se podrá producir ruido. Limpie la clavija con un paño blando y seco cuando ocurra esto.
- No mezcle pilas viejas y nuevas ni pilas de tipos diferentes.
- No utilice las pilas si se ha desprendido la cubierta de las mismas.
- No caliente las pilas ni las exponga a las llamas.
- No intente cargar pila seca convencional.
- Retire la pila si no va a utilizar el aparato durante un largo periodo de tiempo.
- El mal trato dado a la pila puede causar fugas de electrolito, lo que puede estropear los elementos que toque y causar un incendio.

**Si se producen colores irregulares en su televisor:**

Estos altavoces han sido diseñados para ser utilizados cerca de un televisor, sin embargo, con algunos televisores y combinaciones de instalación es posible que la imagen se distorsione.

**Si ocurre esto, apague el televisor durante unos 30 minutos.**

La función de desmagnetización del televisor deberá corregir el problema. Si persiste el problema, separe más los altavoces del televisor.

**Servicio del producto**

No intente retirar la(s) cubierta(s) ni reparar la unidad usted mismo.  
Solicite el servicio al personal cualificado solamente.

**Información del producto**

En cuanto al servicio, información o asistencia relacionados con el producto, consulte el directorio de centros de servicio.

**-Si ve este símbolo-****Información para tirar el producto en países no pertenecientes a la Unión Europea**

Este símbolo sólo es válido en la Unión Europea.  
Si quiere tirar este producto, póngase en contacto con las autoridades de su localidad o con su concesionario y pregunte por el método correcto para hacerlo.

El número del modelo y el número de serie de este producto se pueden encontrar en la parte posterior o inferior de la unidad.  
Anoté esos números en el espacio provisto a continuación y guárdelos para consultarlos en el futuro.

MODELO RP-SP38  
NÚMERO DE SERIE \_\_\_\_\_

**Anotaciones del usuario:**

FECHA DE ADQUISICIÓN \_\_\_\_\_  
NOMBRE DEL CONCESIONARIO \_\_\_\_\_  
DIRECCIÓN DEL CONCESIONARIO \_\_\_\_\_  
NÚMERO DE TELÉFONO \_\_\_\_\_

**Cuidado**

- Não instale estes alto-falantes na parede nem no teto.
- Não utilizar nem instalar os altifalantes nos seguintes locais:  
Locais muito empoeirados ou com areia, locais muito quentes ou muito húmidos  
Perto de relógios ou cartões de crédito/de banco
- Não coloque objetos estranhos na área de saída de sons baixos.
- Não derrubar nem submeter este aparelho a choques violentos.
- Para evitar danificar o produto, não exponha os auscultadores a chuva, água ou outros líquidos.
- As fichas sujas podem provocar ruído. Se isso acontecer, limpe a ficha com um pano seco e macio.
- Não misture pilhas novas com pilhas usadas nem pilhas de tipos diferentes.
- Não use as pilhas se as mesmas estiverem descascando.
- Não aqueça as pilhas nem exponha-as a chamas.
- Não recarregue uma pilha seca normal.
- Se não tencionar utilizar o aparelho durante um longo período de tempo, retire a pilha.
- O manuseamento incorrecto da pilha pode causar uma fuga do electrolito e danificar os objectos com os quais entrar em contacto, bem como provocar um incêndio.

**Se ocorrer coloração estranha no seu televisor:**

Estes alto-falantes são projetados para serem usados próximos a um televisor, mas a imagem pode ser afetada no caso de alguns televisores e de combinações de configuração.

**Se isso ocorrer, desligue o televisor por cerca de 30 minutos.**

A função de desmagnetização do televisor corrigirá o problema.  
Se o problema persistir, afaste os alto-falantes do televisor.

**Assistência técnica ao produto**

Não tente retirar a(s) tampa(s) ou reparar o aparelho.  
A assistência só deve ser efectuada por pessoal qualificado.

**Informações sobre o produto**

Para obter assistência, informações ou ajuda sobre a utilização do produto, consulte a lista de centros de assistência.

**-Se vir este símbolo-****Informações sobre o descarte em países fora da União Europeia**

Este símbolo só é válido na União Europeia.  
Se deseja descartar este produto, por favor entre em contato com as autoridades locais ou revendedor e obtenha informações sobre o procedimento correto de descarte.

O número do modelo e o número de série deste produto podem ser encontrados na parte traseira ou inferior do aparelho.  
Favor anotá-los no espaço providenciado abaixo e guarde-os para referência futura.

NÚMERO DO MODELO RP-SP38  
NÚMERO DE SÉRIE \_\_\_\_\_

**Memo para o utilizador:**

DATA DE COMPRA \_\_\_\_\_  
NOME DO AGENTE \_\_\_\_\_  
ENDEREÇO DO AGENTE \_\_\_\_\_  
NÚMERO DE TELEFONE \_\_\_\_\_